



DIGITALE.
FUNZIONALE.
PERFORMANTE.

LINEA 5000

WITH
Netatmo



#ImprovingLives

bticino

A brand of  legrand®



Linea 5000 consente un'esperienza di accesso agli edifici completa, dall'installazione all'utilizzo quotidiano fino alla manutenzione, adattandosi perfettamente agli stili di vita moderni.



Indice

- 4. Digitale. Funzionale. Performante.
- 6. Perfetta sintesi tra stile Italiano e innovazione
- 8. Finiture
- 10. Tecnologia 2 Fili BTicino
- 12. Configurazione Smart con Home + Project
- 16. Personalizzazione fisica e digitale
- 18. Modalità di chiamata
- 19. Modalità di accesso

Caratteristiche tecniche

- 20. Collegamenti e funzioni
- 21. Caratteristiche principali
- 22. Moduli aggiuntivi
- 24. Contesti installativi
- 26. Modalità installative

Catalogo e dimensionali

- 29 - 33 Catalogo
- 34 - 37 Dati dimensionali
- 39. Online Tools

Linea 5000

Digitale. Funzionale. Performante.

Linea 5000 with Netatmo

è il nuovo posto esterno Smart 2 Fili di BTicino.

Ideale per la «digitalizzazione» di contesti plurifamiliari, porta l'accesso ai moderni edifici ad un livello superiore. Caratterizzato da un ampio display touch screen da 7", una telecamera HQ grandangolare, filtri digitali e un'interfaccia grafica moderna e intuitiva, si integra perfettamente con gli edifici contemporanei, comunicando innovazione e un'elevata percezione di qualità.

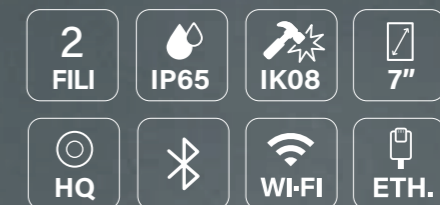

Accesso all'edificio in diversi modi:



In sintesi, Linea 5000 with Netatmo è un'esperienza digitale moderna, sicura e personalizzabile, ideale per l'accesso agli edifici e adatta a qualsiasi contesto installativo.

Linea 5000

Perfetta sintesi
tra stile italiano
e innovazione



Ispirata all'architettura moderna, Linea 5000 offre un design all'avanguardia, dettagli sofisticati e funzionalità innovative, dando valore a qualsiasi ingresso. Il telaio in alluminio protegge il display, mentre i bordi smussati conferiscono un aspetto sottile, ma resistente.

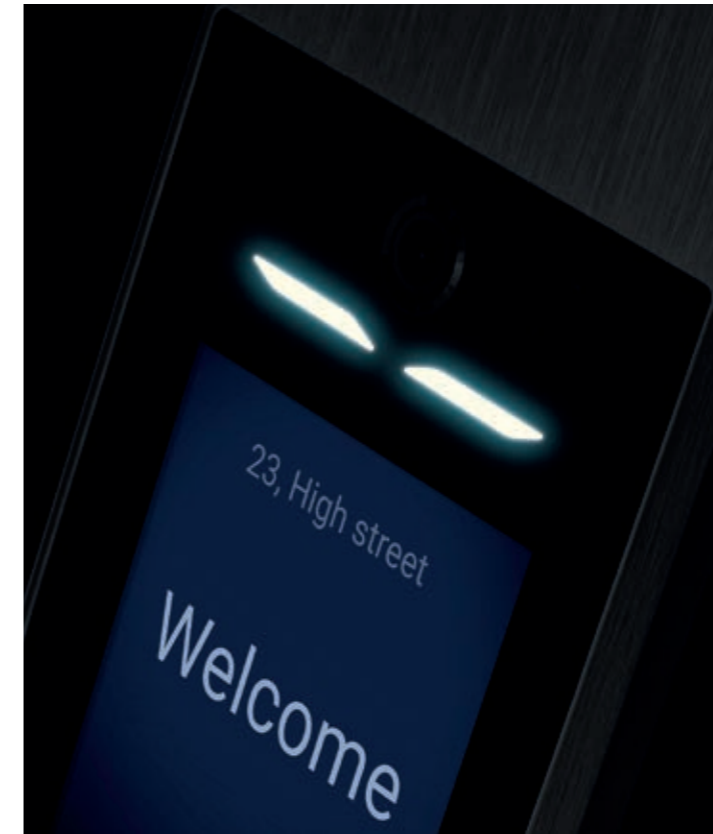

La tecnologia, inclusi i sensori, è nascosta dietro un vetro scuro che si attiva automaticamente quando ci si avvicina.

Dettagli sofisticati e materiali durevoli conferiscono stile ed elevata percezione di qualità.



Linea 5000

5 esclusive finiture
per aggiungere valore
ad ogni ingresso.

Trova la soluzione per ogni ambiente.

Con 5 esclusive finiture in alluminio riciclato 60%,
Linea 5000 with Netatmo può essere facilmente adattato
a tutte le tipologie di edificio, da quelli contemporanei
di qualsiasi dimensione, all'architettura classica. Linea 5000
esprime robustezza e alta qualità in ogni sua colorazione.

Due finiture a catalogo.



Tre finiture a richiesta su commessa o progetto.

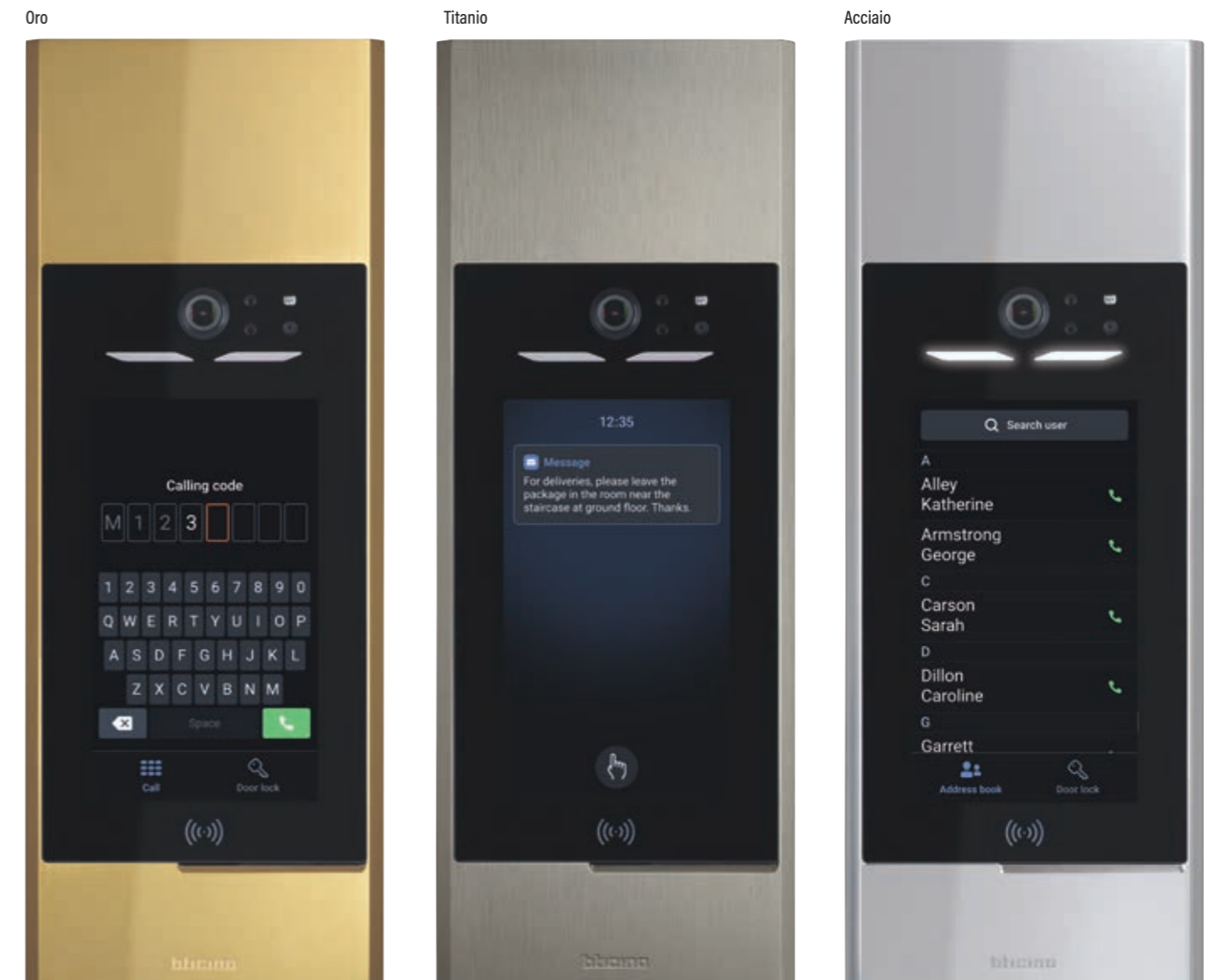

Linea 5000

Tecnologia
2 Fili BTicino.

Non cambiano le tue abitudini lavorative. Medesime regole installative dei posti esterni 2 fili.



Ideale per l'upgrade di impianti videocitofonici 2 Fili esistenti (esempio impianti con posti esterni Sfera o pulsantiere classiche in ottone). **Digitalizza il tuo vecchio impianto con il nuovo Linea 5000 with Netatmo.** Perfettamente compatibile con tutti i dispositivi dell'offerta cito-videocitofonica 2 Fili BTicino: videocitofoni Classe 100 e Classe 300EOS, alimentatori e accessori di impianto.

Linea 5000 è adatto a ogni contesto abitativo.

Con tecnologia 2 Fili e la possibilità di personalizzare la finitura con colore, logo della struttura e numero civico, garantisce la massima adattabilità in qualsiasi contesto abitativo.

Building



Condominio



Villa



Un approccio sostenibile.



Telecamera HQ grandangolare

Risoluzione: 5 Megapixels
Filtri digitali
Campo visivo orizzontale: (119°)
Angolo campo visivo (diagonale): 151°

NOTA: trasmissione del segnale video ai videocitofoni tramite codifica PAL su tecnologia SCS BUS 2 fili.



Attivo solo quando serve

I sensori di prossimità e luminosità garantiscono efficienza energetica, poiché lo schermo si attiva solo quando necessario, in maniera automatica, esclusivamente nel momento in cui ci si avvicina.



Alluminio riciclato

I telai di fissaggio dei moduli Linea 5000 e le cornici di finitura, sono realizzati in **alluminio riciclato al 60%**.

Linea 5000

Configurazione Smart con **Home + Project**



Una nuova esperienza. Tutta digitale.

Linea 5000 with Netatmo ti consentirà di «digitalizzare» il lavoro rendendolo più efficiente e offrendoti una nuova esperienza di utilizzo. Grazie all'App Home + Project, sarà possibile configurare, gestire e aggiornare la pulsantiera digitalmente anche da remoto tramite smartphone o PC in tempi rapidi e senza utilizzo dei configuratori fisici. Con il nuovo Linea 5000 with Netatmo lavorare non è mai stato così smart.

HOME + PROJECT È COMPLETAMENTE GRATUITA
E SCARICABILE DA APP STORE E GOOGLE PLAY



HOME + PROJECT

Linea 5000

Configura il tuo impianto
in tutta semplicità.

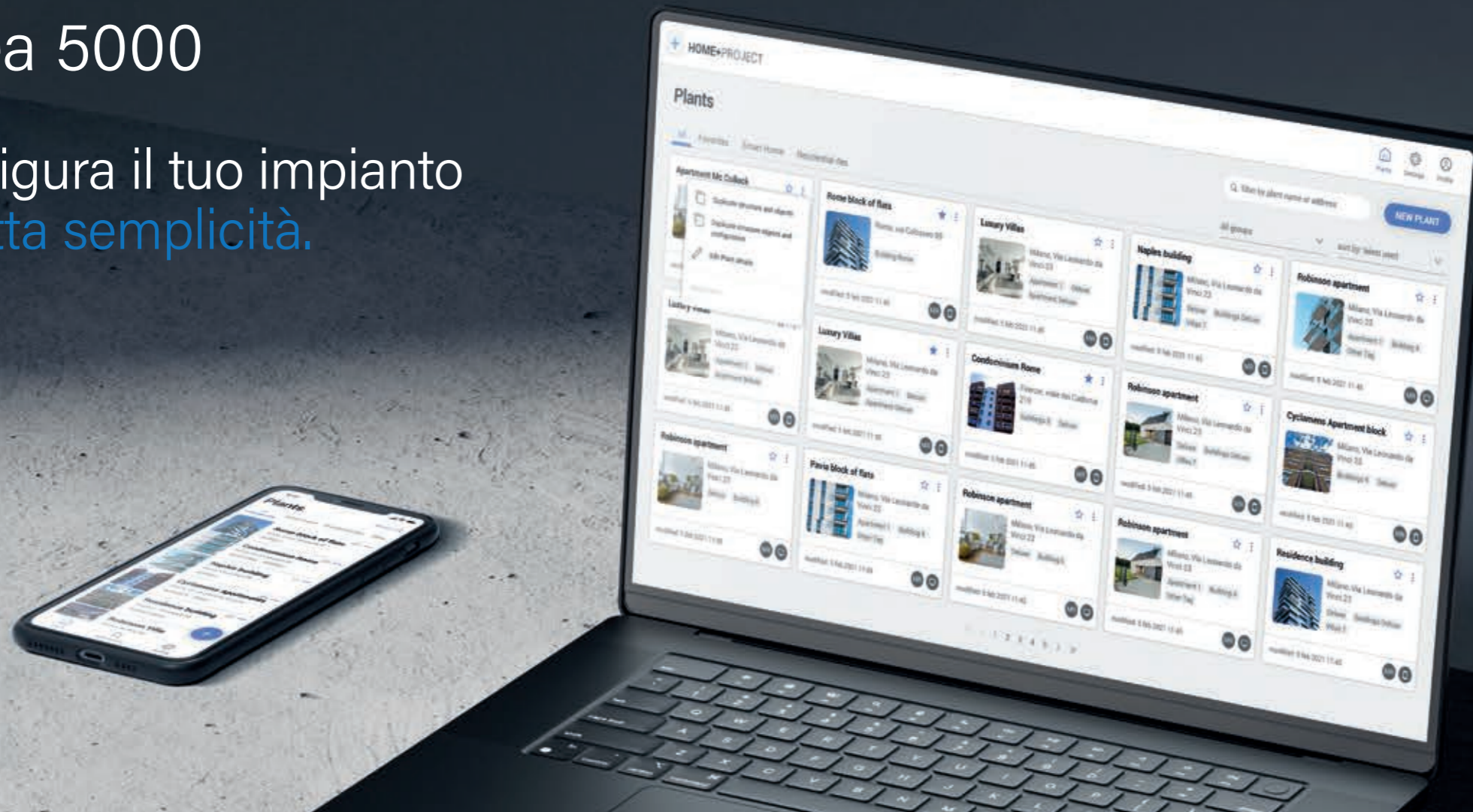

SMART REPOSITORY

HOME + PROJECT memorizza in modo sicuro tutti i tuoi progetti, consentendoti di accedere facilmente al tuo lavoro da qualsiasi luogo. Dimentica la ricerca di codici, rubriche residenti e informazioni sugli impianti: tutto è centralizzato su H + P. Condividi i tuoi progetti con colleghi o amministratori in modo rapido e sicuro, migliorando la collaborazione e aumentando la produttività. H + P è la soluzione ideale per risparmiare tempo e lavorare in modo più efficiente.



HOME + PROJECT. Per progettare, configurare e personalizzare digitalmente l'impianto videocitofonico

HOME + PROJECT - un nuovo strumento di lavoro per l'installatore. Disponibile in versione web app per PC Desktop al seguente indirizzo <https://homeproject.legrand.com> e in versione App per dispositivi mobile per la configurazione in cantiere. Grazie all'App, la creazione, configurazione e la messa a punto dell'impianto non sono mai state così semplici. La Web App per desktop ti permette di creare e configurare l'intero impianto direttamente dall'ufficio, con la comodità di importare file contenenti intere rubriche di residenti.

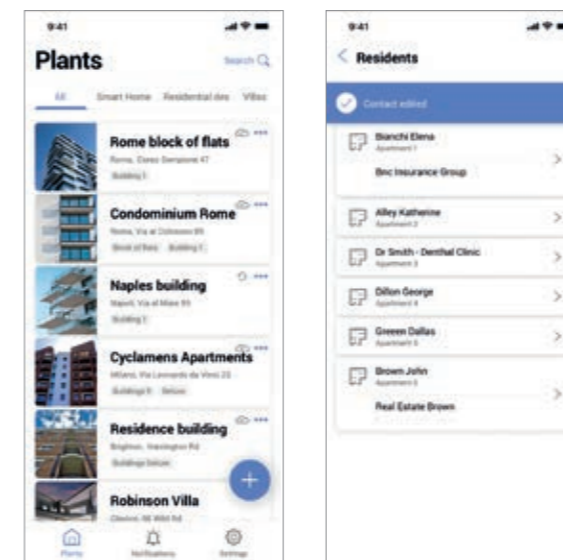

MODIFICA DEI NOMI DA REMOTO

Grazie a questo strumento digitale, oltre alla configurazione, anche la manutenzione e la personalizzazione sono semplificate. Modifici i parametri del tuo impianto, aggiorni la rubrica dei residenti e scarichi la nuova configurazione al posto esterno da remoto oppure direttamente in cantiere via collegamento Bluetooth.

Linea 5000

Totale adattabilità.

Le ampie opzioni di personalizzazione, sia fisiche che digitali, permettono una libertà di espressione unica. Possibilità di personalizzare la finitura, con cornici di diversi colori, il logo della struttura e numero civico, per una totale adattabilità. In questo modo, Linea 5000 with Netatmo risulta particolarmente utile per **soddisfare le richieste di personalizzazione da parte di architetti, studi di progettazione, immobiliari e committenti.**



Personalizzazione fisica delle cornici di finitura

Tramite specifico tool online, è possibile personalizzare le cornici di finitura. Le cornici da personalizzare, devono essere ordinate con gli specifici codici articolo custom (V/345101-02-03-04-05) - Vedi pagine catalogiche.



Personalizzazione digitale display.

È possibile personalizzare le schermate del display modificando i nomi dei residenti nella rubrica, la modalità di visualizzazione, inserimento logo / indirizzo struttura e messaggi per i visitatori / corrieri ecc.

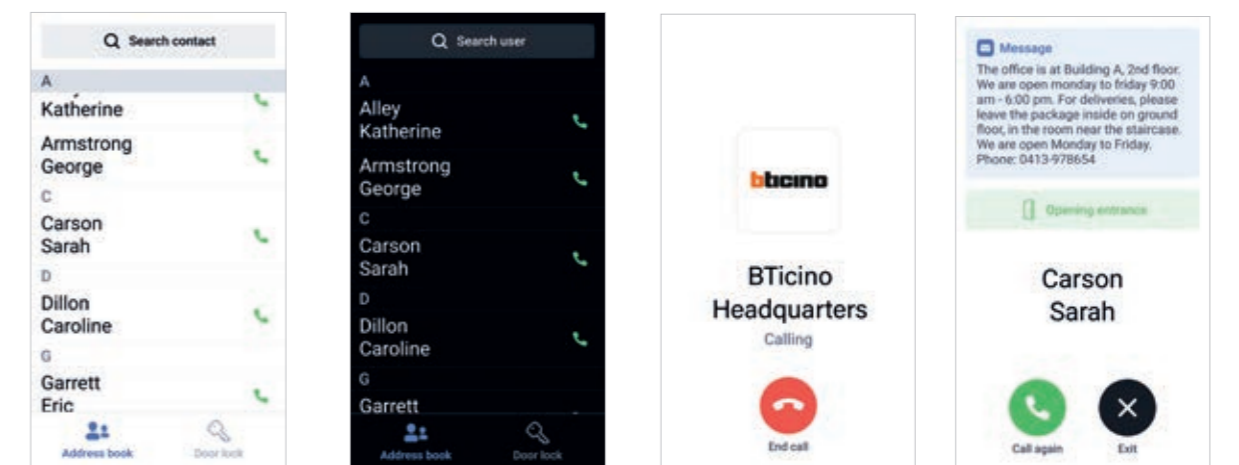

Modalità bianca: per un uso chiaro e intuitivo.

Modalità scura: risparmia sia gli occhi che la batteria.

Logo della struttura per aggiungere un tocco personale.

Messaggi personalizzabili per ospiti Airbnb, corrieri e visitatori.

Linea 5000

Molteplici modalità di chiamata.
Smart call.



RUBRICA
con lista nomi residenti.

CHIAMATA CON CODICE (numerico o alfanumerico)
In questa modalità puoi anche scegliere di avere oltre al codice la rubrica.

CONDOMINIO / SCALA / PIANO / APPARTAMENTO
Digitando esattamente l'indirizzo dell'appartamento da chiamare all'interno dell'impianto.

Molteplici modalità di accesso.
Smart access.

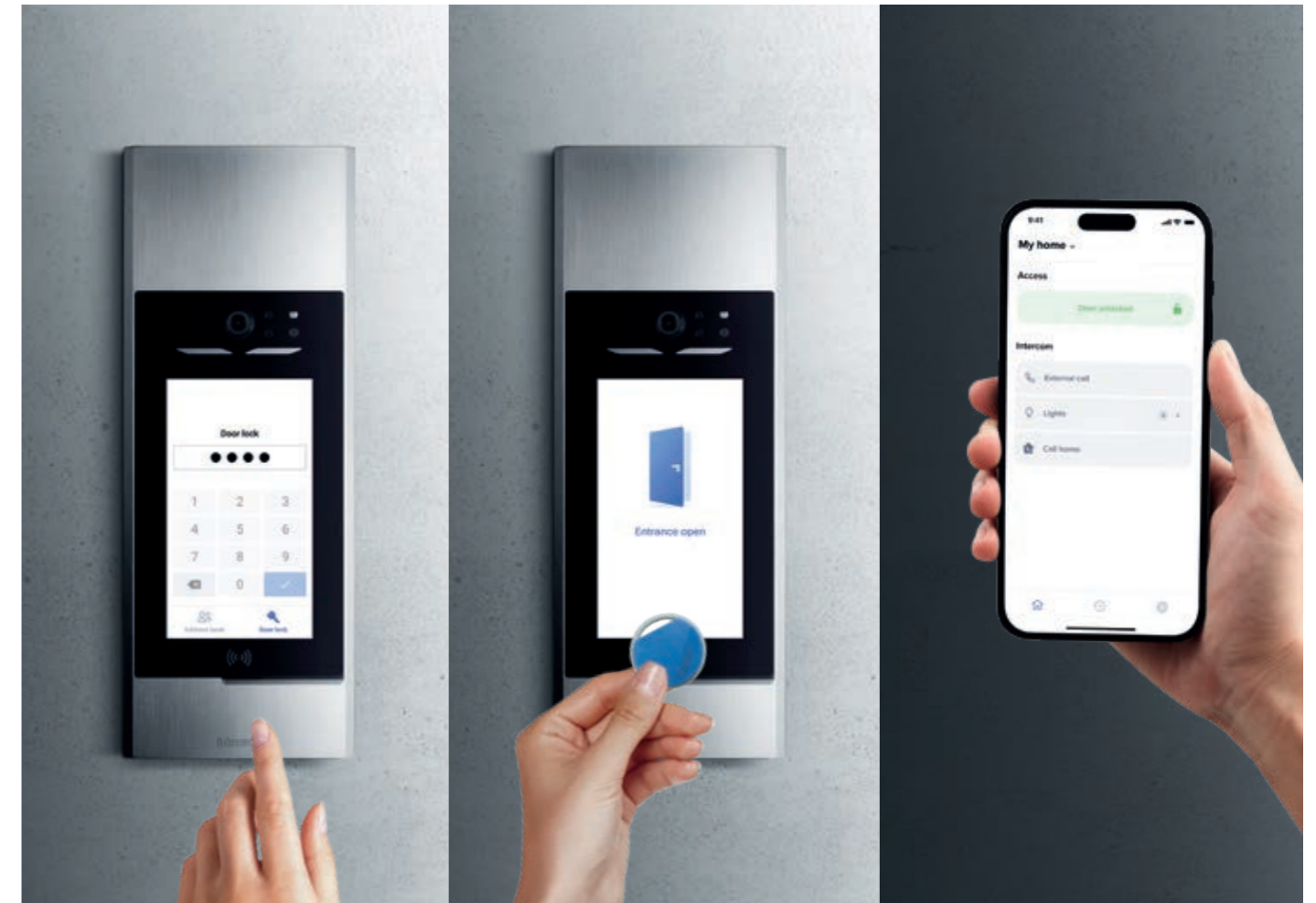

CODICE NUMERICO
Pre-impostato.
(max. 5 codici di accesso anche schedulati data / orario).

BADGE RFID
Pre-programmato / registrato.
Badge disponibili in diversi colori.



SMARTPHONE
Con App Home + Security via connessione Bluetooth.



Linea 5000

Collegamenti e funzioni - modulo display 345000

Vista frontale

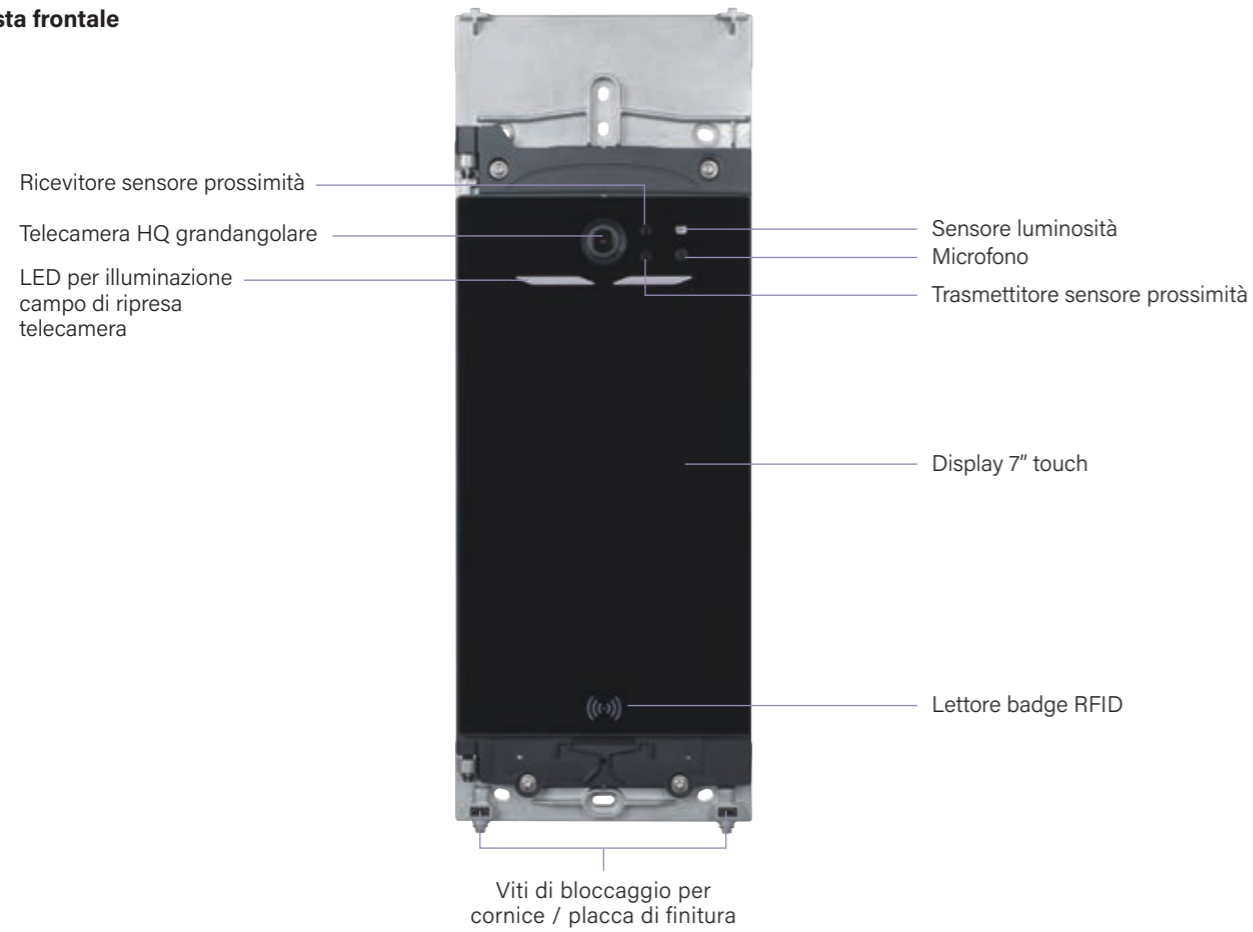

Vista retro

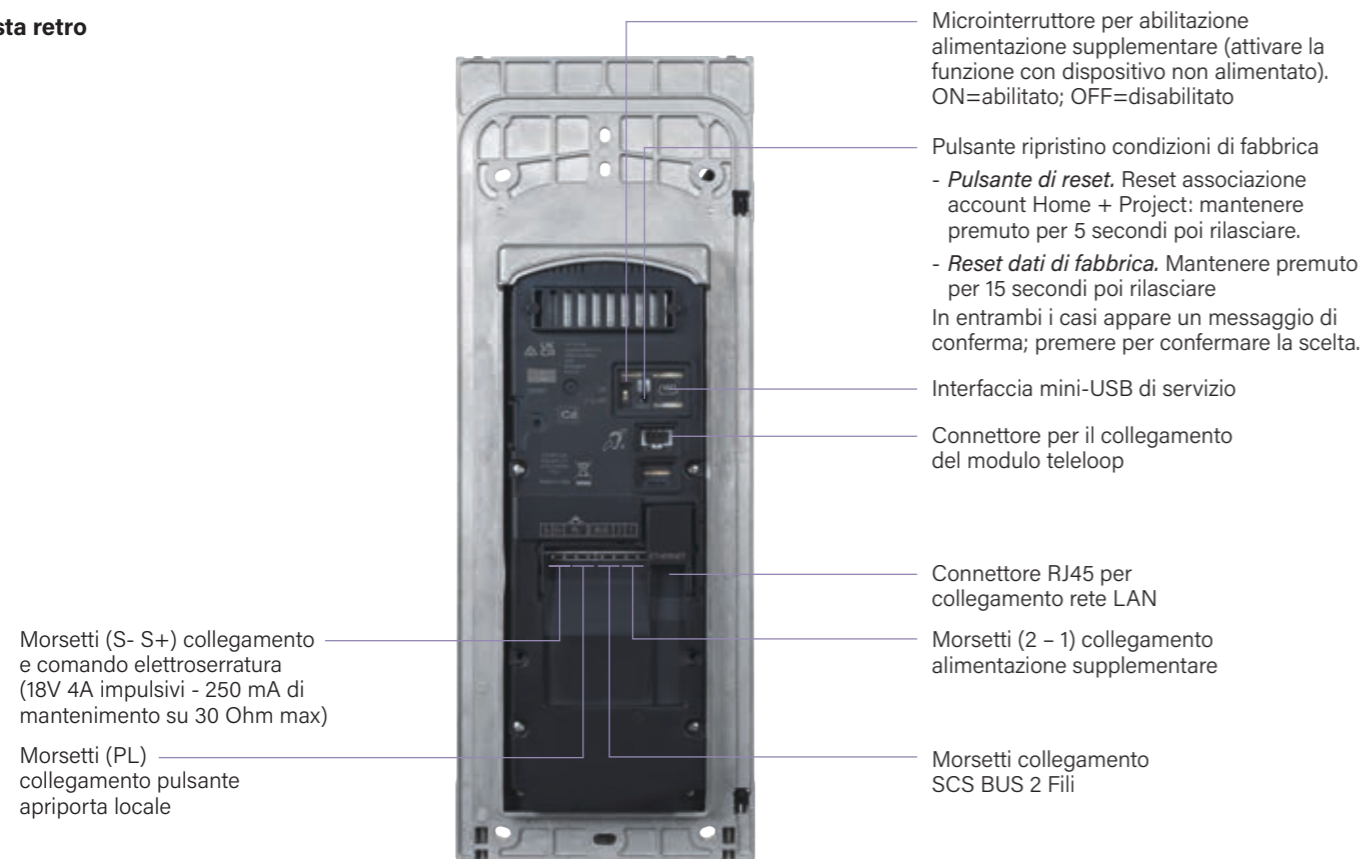

Linea 5000

Caratteristiche principali



Modulo display

- Tecnologia SCS BUS 2 FILI BTicino;
- Telecamera HQ grandangolare 5 Megapixels;
- Display 7 pollici verticale touch screen;
- Lettore badge RFID integrato;
- Grado di protezione IP65;
- Grado di robustezza IK08;
- Installazione da incasso;
- Installazione da parete - fuori muro;
- Sensore crepuscolare e visione notturna;
- Microfono digitale con cancellatore eco;
- Feedback vocali;
- Cambio tema - modalità display (chiaro / scuro);
- Configurazione locale via Bluetooth;
- Configurazione da remoto via Ethernet / Wifi;
- Aggiornamento rubrica residenti via app (H+P e H+S);
- Chiamata diretta al centralino di portineria (se presente);
- Compatibile con modulo aggiuntivo Teleloop;
- Compatibile con modulo tastiera aggiuntivo.



Modulo teleloop



Modulo tastiera



Modulo Smart Access RFID

Linea 5000

Moduli aggiuntivi

L'offerta Linea 5000 with Netatmo comprende anche 3 moduli aggiuntivi accessori installabili in impianti dove è presente almeno 1 modulo display Linea 5000 articolo 345000.

Modulo accessorio Tastiera

Consente l'attivazione elettroserratura tramite codice. Dotato di relè con contatti (C - NO - NC) e di morsetti per il collegamento di un pulsante apriporta locale è programmabile dall'app Home + Project. Dispone di indicazione visiva dello stato di accesso e di retroilluminazione notturna. Da completare con apposita cornice, può essere utilizzato stand-alone oppure abbinato ad un modulo display. Installabile in scatola da incasso 1 modulo, con scatola da parete per installazione fuori muro o con accessorio dedicato in composizione 3+1.



Finitura alluminio



Finitura Nickel

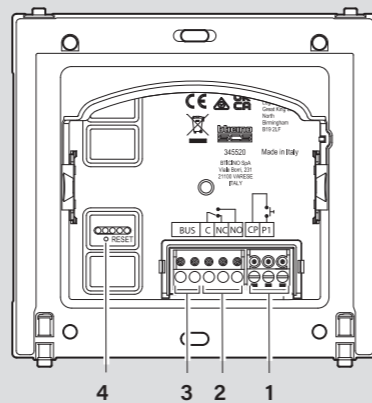

- 1 - Collegamento pulsante apriporta locale;
- 2 - Contatti relè integrato;
- 3 - Collegamento BUS SCS 2 Fili;
- 4 - Pulsante reset / ripristino condizioni di fabbrica.



Linea 5000

Moduli aggiuntivi

Modulo accessorio smart access RFID

Consente l'attivazione elettroserratura tramite badge oppure tramite App Home + Security via bluetooth. Dotato di relè con contatti (C - NO - NC) e di morsetti per il collegamento di un pulsante apriporta locale è programmabile dall'app Home + Project. Dispone di LED per l'indicazione visiva dello stato di accesso e di retroilluminazione notturna. Da completare con apposita cornice di finitura, può essere installato in scatola da incasso 1 modulo o con scatola da parete per installazione fuori muro.

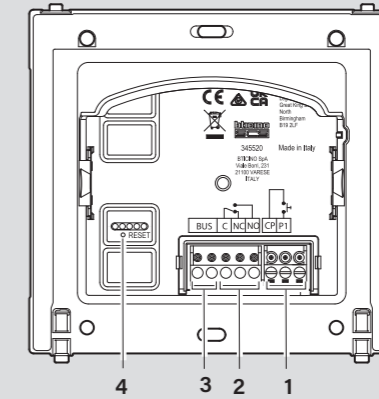

- 1 - Collegamento pulsante apriporta locale;
- 2 - Contatti relè integrato;
- 3 - Collegamento BUS SCS 2 Fili;
- 4 - Pulsante reset / ripristino condizioni di fabbrica.

Modulo accessorio Teleloop

Consente l'utilizzo da parte dei portatori di protesi acustiche (dotate di selettore T), della comunicazione audio citofonica. Il collegamento al modulo display avviene tramite multicavo fornito a corredo. Da completare con apposita cornice di finitura. Installazione in scatola da incasso 1 modulo o con accessorio dedicato per composizione 3+1.

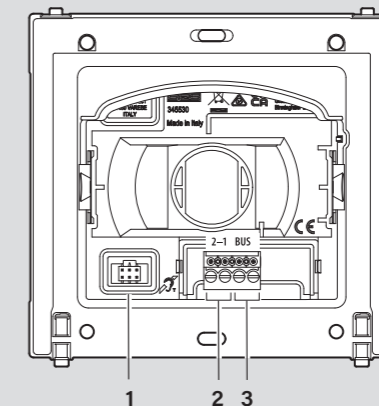

- 1 - Collegamento al modulo display 345000;
- 2 - Collegamento (2 - 1) alimentazione locale;
- 3 - Collegamento BUS SCS 2 Fili.

Linea 5000

Contesto installativo plurifamiliare

Pensata per contesti condominiali plurifamiliari



Ideale per la «digitalizzazione» di contesti plurifamiliari, Linea 5000 porta l'accesso ai moderni edifici ad un livello superiore. Grazie alla tecnologia 2 Fili consente di realizzare qualunque tipologia di impianto.

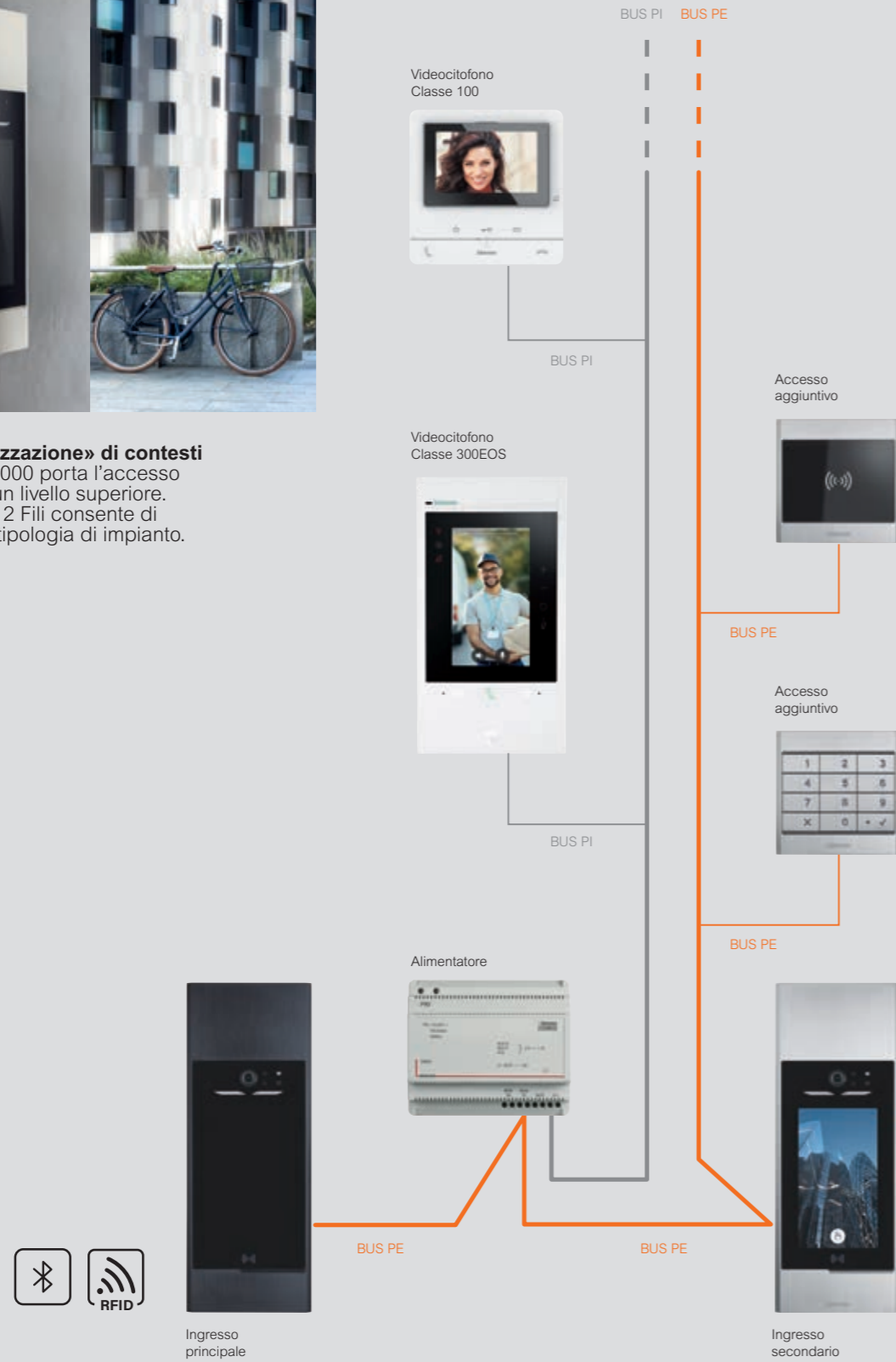

Linea 5000

Contesto installativo monofamiliare - villa

Ideale anche per piccole installazioni e ville mono-bifamiliari



Massima versatilità. Linea 5000 è la soluzione moderna, semplice e veloce, che si adatta perfettamente anche a ville e case mono e bifamiliari.

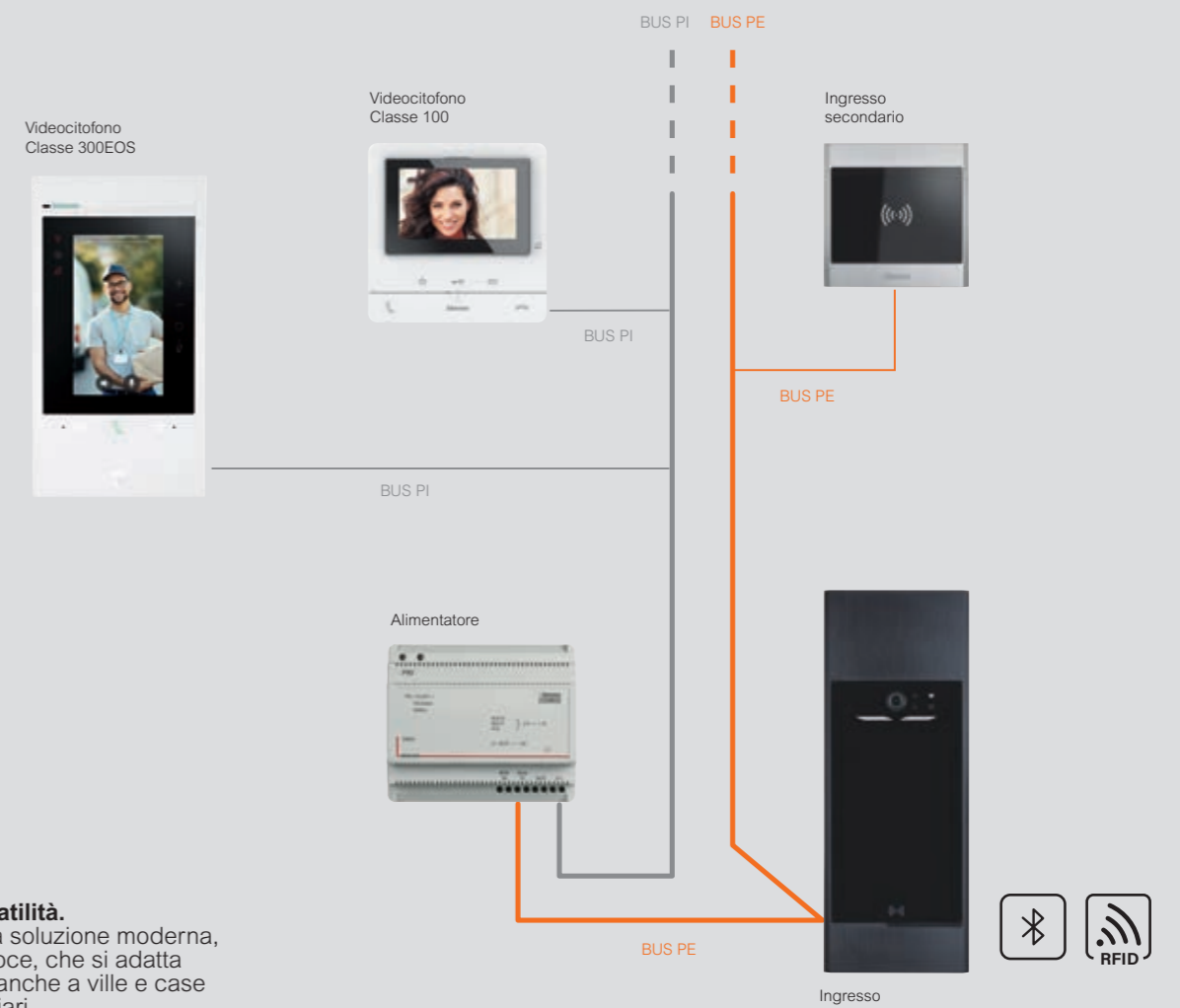

Linea 5000

Modalità di installazione modulo display

I posti esterni Linea 5000 with Netatmo con i relativi moduli aggiuntivi, si possono installare da incasso oppure da parete / fuori muro in diverse combinazioni come da seguenti esempi installativi.

■ Installazione da incasso modulo display



Cornici di finitura 3 moduli

A catalogo

345101 Alluminio	345102 Nickel

Su commessa

345103 Oro	345104 Titanio	345105 Acciaio

■ Installazione da parete/fuori muro modulo display



Scatole da parete con tetto antipioggia 3 moduli

345331 Alluminio	345332 Nickel

Linea 5000

Modalità di installazione moduli aggiuntivi

■ Installazione da incasso Stand alone moduli aggiuntivi

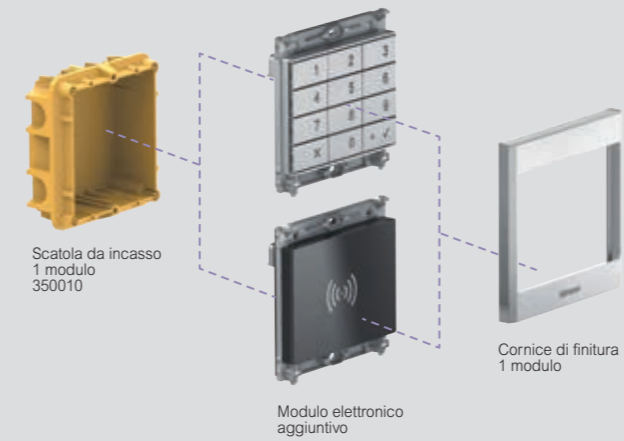

Cornici di finitura 1 modulo

345201 Alluminio	345202 Nickel	
345203 Oro	345204 Titanio	345205 Acciaio

Moduli aggiuntivi

Moduli tastiera

345500 Alluminio	345510 Nickel

Modulo Smart access RFID

345520

■ Installazione da parete Stand alone moduli aggiuntivi

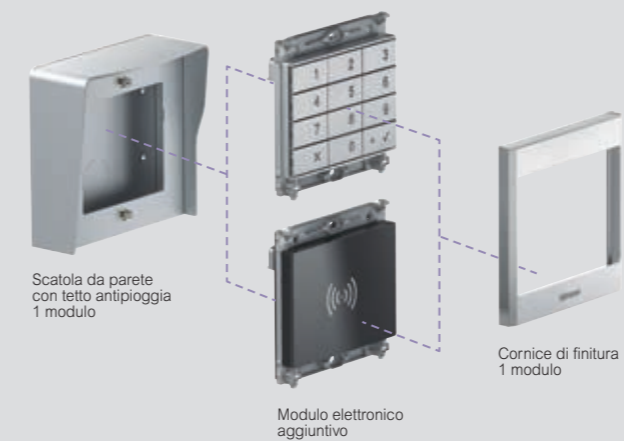

Scatole da parete con tetto antipioggia 1 modulo

345311 Alluminio	345312 Nickel

Linea 5000

Modalità di installazione modulo display + modulo aggiuntivo

Installazione da incasso (3 + 1) modulo display + modulo aggiuntivo

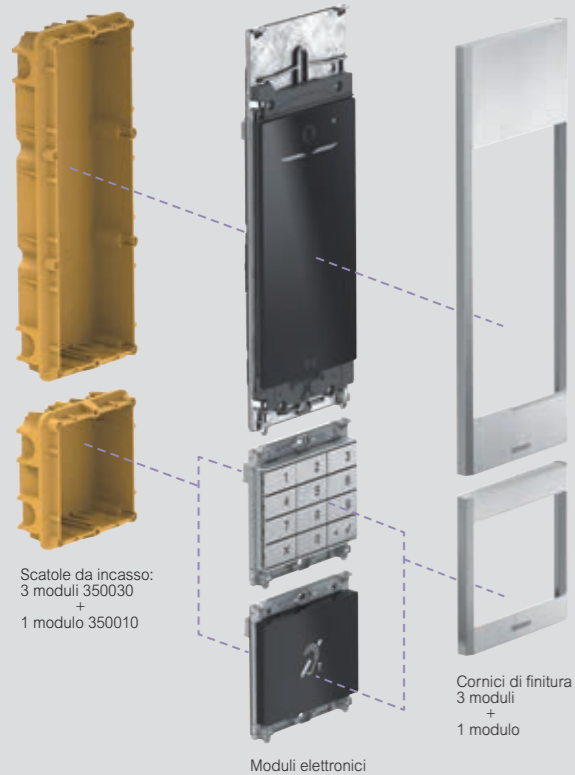

Installazione da parete (3 + 1) modulo display + modulo aggiuntivo

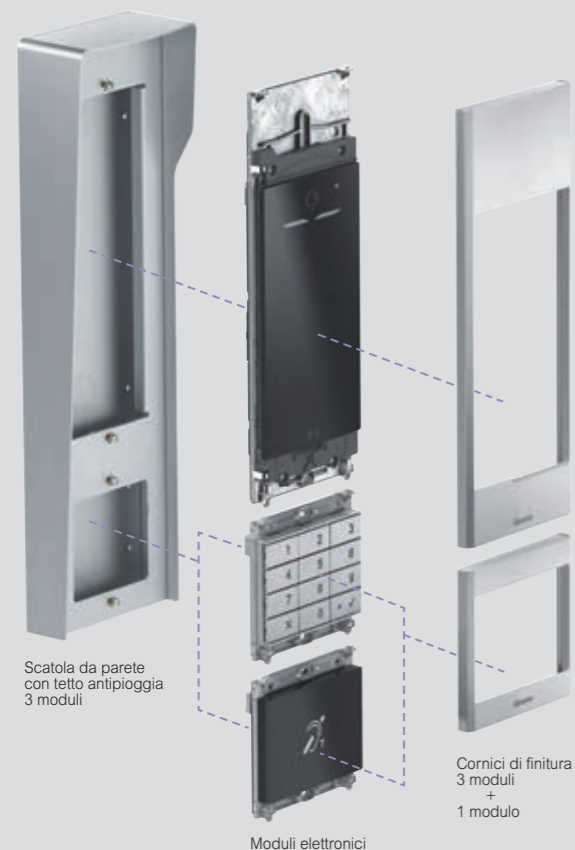

Cornici di finitura 3 moduli

A catalogo

345101 Alluminio	345102 Nickel

Su commessa

345103 Oro	345104 Titanio	345105 Acciaio

Cornici di finitura 1 modulo

345201 Alluminio	345202 Nickel	
345203 Oro	345204 Titanio	345205 Acciaio

Moduli aggiuntivi

Moduli tastiera	Modulo Teleloop
345500 Alluminio	345530
345510 Nickel	

Scatole da parete con tetto antipioggia (3 + 1) moduli

345341 Alluminio	345342 Nickel

Linea 5000 - Catalogo

Modulo display e cornici di finitura 3 moduli



Articolo Modulo display

345000 Modulo display 7" verticale con telecamera HQ grandangolare (5 M Pixels).

Modulo display e audio/video da abbinare a una delle 5 cornici in diverse finiture per la realizzazione di impianti 2 fili. Dotato di una telecamera HQ con campo visivo grandangolare (119° orizzontale - 151° diagonale), LED bianchi per illuminazione e sensore crepuscolare per la visione notturna. Display touch screen da 7" ad alta risoluzione con vetro antiriflesso (IK08), anti-impronta e con sensore di prossimità per l'autoaccensione. Fornito di microfono digitale e di cancellatore d'eco per un audio ottimale. L'interfaccia grafica, flessibile e di semplice utilizzo, è adattabile ad ogni tipologia abitativa, consentendo la scelta tra 3 differenti modalità di chiamata: chiamata con rubrica (lista nomi dei residenti), chiamata con codice numerico o alfanumerico e chiamata con codice logico blocco-scala-piano-interno. La chiamata diretta al centralino e la personalizzazione di loghi in homepage lo rendono adeguato anche ai contesti con portineria o esercizi commerciali. Grazie a funzioni avanzate come i feedback vocali, il cambio automatico del tema (chiaro/scuro), la personalizzazione di messaggi o istruzioni di benvenuto e l'invio di codici per l'accesso temporaneo, si rende adatto a residenti e visitatori di tutte le età e abilità. Supporta inoltre diverse modalità di accesso nell'edificio: apertura con codice da display, con badge RFID oppure con Bluetooth via Home + Security App, l'applicazione per il residente. Per la programmazione e la configurazione è necessario utilizzare Home + Project (App o PC), lo strumento digitale per il professionista. Grazie all'utilizzo di questo strumento è possibile effettuare l'intera configurazione dal proprio ufficio, condividerla con altri professionisti e caricarla sul modulo display via Bluetooth. Le modifiche dei nomi dei residenti e dei codici di accesso vengono effettuate in modo rapido e smart, in loco (via Bluetooth) o da remoto (se il modulo è connesso via Wifi o Ethernet). Installazione con scatola da incasso 3 moduli 350030 o con scatola da parete 345331 o 345332. L'apertura a libro del modulo consente di effettuare il cablaggio in modo semplice e agevole. Consente l'attivazione di una elettro serratura collegata direttamente ai morsetti S+ ed S- (18 V 4 A impulsivi - 250 mA mantenimento su 30 Ohm max) ed il collegamento di un pulsante apriporta locale sui morsetti PL.

Articolo Cornici di finitura - a catalogo

- | | |
|--|--|
| 345101 | Cornice 3 moduli - finitura Alluminio
Cornice 3 moduli in finitura Alluminio per modulo display 345000 |
| 345102 | Cornice 3 moduli - finitura Nickel
Come 345101 ma in finitura Nickel |
| Cornici di finitura - su commessa | |
| 345103 | Cornice 3 moduli - finitura Oro
Cornice 3 moduli in finitura Oro per modulo display 345000 |
| 345104 | Cornice 3 moduli - finitura Titanio
Come 345103 ma in finitura Titanio |
| 345105 | Cornice 3 moduli - finitura Acciaio
Come 345103 ma in finitura Acciaio |

Linea 5000 - Catalogo

Moduli aggiuntivi e cornici 1 modulo

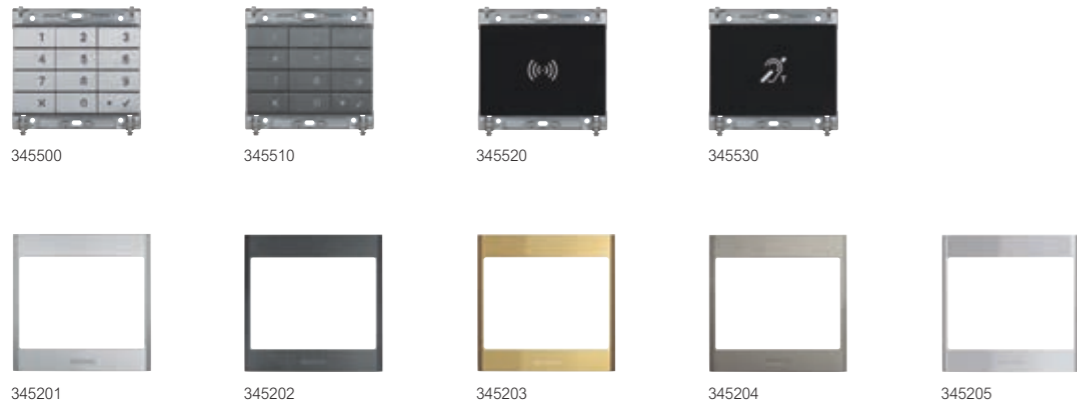

Articolo Moduli tastiera

345500 Modulo tastiera aggiuntivo in finitura Alluminio
Modulo tastiera con finitura tasti alluminio per apertura serratura in impianti 2 fili dove è presente almeno un modulo display Linea 5000 (345000). Il modulo tastiera, dotato di relè con contatti (C - NO - NC) e di morsetti (CP - P1) per il collegamento di un pulsante apriporta locale è programmabile dall'app Home + Project. Dispone di pulsante per il reset della programmazione, di LED per l'indicazione visiva dello stato di accesso e di retroilluminazione notturna. Il dispositivo, da completare con apposita cornice, può essere utilizzato stand-alone oppure abbinato ad un modulo display in composizione 3+1. Da installare in scatola da incasso 1 modulo 350010, con scatola da parete per installazione fuori muro 345311 o con accessorio dedicato 345341 per composizione 3+1.

345510 Modulo tastiera aggiuntivo in finitura Nickel
Come 345500 ma in finitura NICKEL

Cornici di finitura 1 modulo

345201 Cornice 1 modulo - finitura Alluminio
Cornice 1 modulo in finitura alluminio per moduli elettronici 345500 - 345510 - 345520 - 345530.

345202 Cornice 1 modulo - finitura Nickel
Come 345201 ma in finitura Nickel

345203 Cornice 1 modulo - finitura Oro
Come 345201 ma in finitura Oro

345204 Cornice 1 modulo - finitura Titanio
Come 345201 ma in finitura Titanio

345205 Cornice 1 modulo - finitura Acciaio
Come 345201 ma in finitura Acciaio

Articolo Modulo RFID smart access

345520 Modulo Smart access RFID aggiuntivo
Modulo Smart Access RFID/bluetooth per apertura serratura in impianti 2 fili dove è presente almeno un modulo display Linea 5000 (345000), tramite badge oppure tramite App Home + Security via bluetooth. Il modulo smart access, dotato di relè con contatti (C - NO - NC) e di morsetti (CP - P1) per il collegamento di un pulsante apriporta locale è programmabile dall'app Home + Project. Dispone di pulsante per il reset della programmazione, di LED per l'indicazione visiva dello stato di accesso e di retroilluminazione notturna. Il dispositivo, da completare con apposita cornice di finitura, può essere installato in scatola da incasso 1 modulo 350010 o con scatola da parete per installazione fuori muro 345311 o 345312.

Modulo teleloop

345530 Modulo Teleloop aggiuntivo
Modulo teleloop da utilizzare in abbinamento con il modulo display Linea 5000 (345000). Consente l'utilizzo da parte dei portatori di protesi acustiche (dotate di selettore T), della comunicazione audio citofonica. In questa modalità, la protesi acustica riceve il segnale audio direttamente dal sistema di amplificazione, bypassando il microfono della protesi stessa, migliorando la qualità audio e riducendo il rumore di fondo. Il collegamento al modulo display avviene tramite apposito multicavo fornito a corredo. Da completare con apposita cornice di finitura (5 finiture disponibili). Il dispositivo NON può essere utilizzato stand - alone ma solo come modulo aggiuntivo in abbinamento al display Linea 5000 (345000). Da installare in scatola da incasso 1 modulo 350010 o con dedicato accessorio 345341 o 345342 per composizione 3+1.

Linea 5000 - Catalogo

Accessori



Articolo Piastra accessorie XL

345111 Piastra di copertura XL - finitura Alluminio
Accessorio piastra XL in finitura alluminio da utilizzare per l'installazione del posto esterno Linea 5000 in sostituzione di pulsantiera multipulsanti esistenti. Le dimensioni XL consentono un rimpiazzo agevolato coprendo il buco lasciato dalla vecchia piastra esistente, ottimizzata nel caso di 3 scatole da 3 moduli affiancate.

345112 Piastra di copertura XL - finitura Nickel
Come 345111 ma in finitura Nickel

Piastra accessorie compatibili LINEA 300

345121 Piastra accessoria compatibile con Linea 300 - finitura Alluminio
Accessorio piastra in finitura Alluminio compatibile con pulsantiera Linea 300. Da utilizzare per l'installazione del posto esterno Linea 5000 in sostituzione di pulsantiera Linea 300 esistenti. Le dimensioni specifiche consentono una agevole installazione del modulo display digitale Linea 5000 in sostituzione di una esistente pulsantiera Linea 300.

345122 Piastra accessoria compatibile con Linea 300 - finitura Nickel
Come 345121 ma in finitura Nickel

Articolo Scatole da incasso

350010 Scatola da incasso 1 modulo
Scatola da incasso in plastica - 1 modulo

350030 Scatola da incasso 3 moduli
Scatola da incasso in plastica - 3 moduli

Scatole da parete con tetto anti pioggia

345311 Scatola da parete 1 modulo finitura Alluminio
Scatola da parete con tetto anti pioggia integrato 1 modulo - finitura Alluminio

345312 Scatola da parete 1 modulo finitura Nickel
Come 345311 ma in finitura Nickel

345331 Scatola da parete 3 moduli finitura Alluminio
Scatola da parete con tetto anti pioggia integrato 3 moduli - finitura Alluminio

345332 Scatola da parete 3 moduli finitura Nickel
Come 345331 ma in finitura Nickel

345341 Scatola da parete 4 moduli finitura Alluminio
Scatola da parete con tetto anti pioggia integrato (3 + 1) moduli - finitura Alluminio

345342 Scatola da parete 4 moduli finitura Nickel
Come 345341 ma in finitura Nickel

Linea 5000 - Catalogo

Cornici di finitura personalizzabili

Ricambi

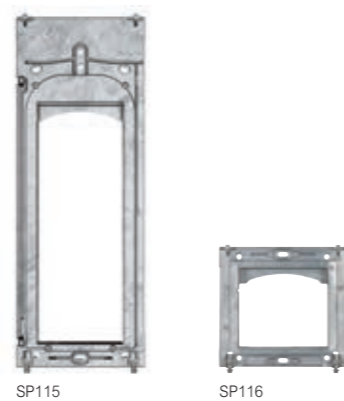
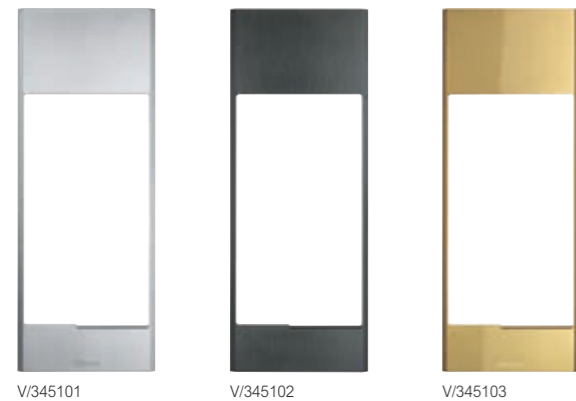

- | |
|---|
| <p>Articolo Cornici di finitura custom 3 moduli</p> <p>V/345101 Cornice 3 moduli personalizzabile - finitura Alluminio
Cornice 3 moduli personalizzabile su richiesta con grafiche e loghi dedicati. Finitura alluminio. Cornice a completamento del modulo display 345000.</p> <p>V/345102 Cornice 3 moduli personalizzabile - finitura Nickel
Come V/345101 ma in finitura Nickel</p> <p>V/345103 Cornice 3 moduli personalizzabile - finitura Oro
Come V/345101 ma in finitura Oro</p> <p>V/345104 Cornice 3 moduli personalizzabile - finitura Titanio
Come V/345101 ma in finitura Titanio</p> <p>V/345105 Cornice 3 moduli personalizzabile - finitura Acciaio
Come V/345101 ma in finitura Acciaio</p> |
|---|

- | |
|--|
| <p>Articolo Supporto - telaio 3 moduli</p> <p>SP115 Telaio supporto 3 moduli
Ricambio supporto telaio in alluminio 3 moduli</p> <p>Supporto - telaio 1 modulo</p> <p>SP116 Telaio supporto 1 modulo
Ricambio supporto telaio in alluminio 1 modulo</p> |
|--|

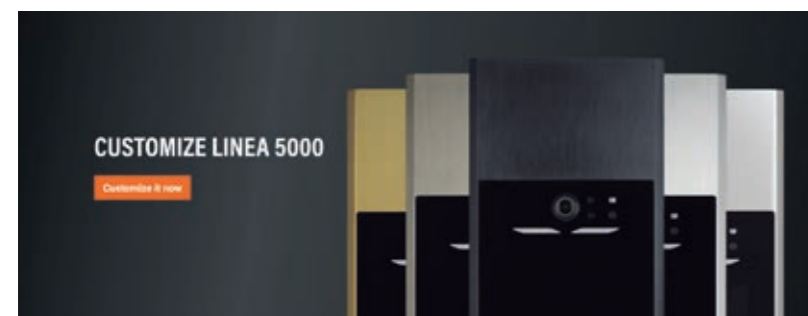

Per la personalizzazione delle cornici di finitura custom, con loghi, testi e grafismi specifici, utilizzare il tool online accessibile tramite software **YouDiagram**, **configuratore videocitofonia** e portale **www.professionisti.bticino.it**.

Linea 5000 - Catalogo

Badge Smart Access RFID programmabili

Kit base impianto



- | |
|--|
| <p>Articolo Badge RFID programmabili</p> <p>348200 badge apri porta colore nero</p> <p>348201 badge apri porta colore rosso</p> <p>348202 badge apri porta colore verde</p> <p>348203 badge apri porta colore blu</p> <p>348204 badge apri porta colore arancio</p> <p>348205 badge apri porta colore grigio</p> <p>348206 badge apri porta colore giallo</p> |
|--|

- | |
|---|
| <p>Articolo Kit base impianto Linea 5000</p> <p>345001 Kit base d'impianto contenente il modulo display (345000) e l'alimentatore (346050).</p> <p>Modulo display e audio/video da abbinare a una delle 5 cornici in diverse finiture per la realizzazione di impianti 2 fili. Dotato di una telecamera HQ con campo visivo grandangolare (119° orizzontale - 151° diagonale), LED bianchi per illuminazione e sensore crepuscolare per la visione notturna. Display touch screen da 7" ad alta risoluzione con vetro antiscalfittura (IK08), anti-impronta e con sensore di prossimità per l'autoaccensione. Fornito di microfono digitale e di cancellatore d'eco per un audio ottimale. L'interfaccia grafica, flessibile e di semplice utilizzo, è adattabile ad ogni tipologia di condominio, consentendo la scelta tra 3 differenti modalità di chiamata: chiamata con rubrica (lista nomi dei residenti), chiamata con codice numerico o alfanumerico e chiamata con codice logico blocco-scala-piano-interno. La chiamata diretta al centralino e la personalizzazione di loghi in homepage lo rendono adeguato anche ai contesti con portineria o esercizi commerciali. Grazie a funzioni avanzate come i feedback vocali, il cambio automatico del tema (chiaro/scuro), la personalizzazione di messaggi o istruzioni di benvenuto e l'invio di codici per l'accesso temporaneo, si rende adatto a residenti e visitatori di tutte le età e abilità. Supporta inoltre diverse modalità di accesso nell'edificio: apertura con codice da display, con badge RFID oppure con Bluetooth via Home + Security App, l'applicazione per il residente. Per la programmazione e la configurazione è necessario utilizzare Home + Project (App o PC), lo strumento digitale per il professionista. Grazie all'utilizzo di questo strumento è possibile effettuare l'intera configurazione dal proprio ufficio, condividerla con altri professionisti e caricarla sul modulo display via Bluetooth. Le modifiche dei nomi dei residenti e dei codici di accesso vengono effettuate in modo rapido e smart, in loco (via Bluetooth) o da remoto (se il modulo è connesso via Wifi o Ethernet). Installazione con scatola da incasso 3 moduli 350030 o con scatola da parete 345331 o 345332. L'apertura a libro del modulo rende il cablaggio semplificato. Alimentatore per impianti audio e video 2 fili in custodia modulare 6 DIN. Alimentazione 110 - 240 Va.c. @ 50 - 60 Hz. Fornisce in uscita due alimentazioni in bassissima tensione di sicurezza (una sui 3 morsetti BUS TK, BUS PI ed SCS, una sul morsetto 1 - 2).</p> |
|---|

Dati dimensionali

Modulo display con telecamera

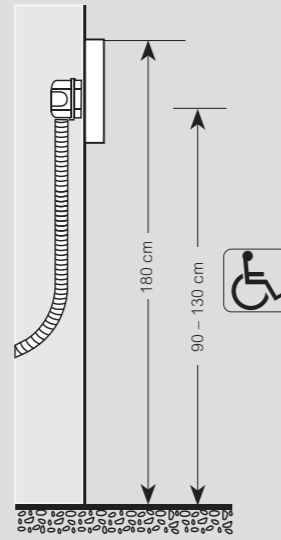
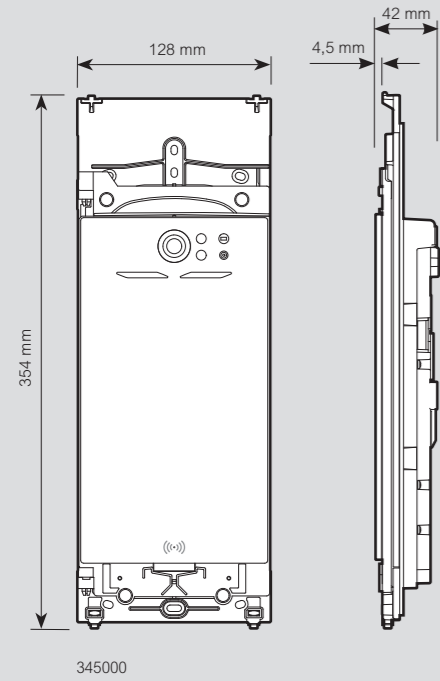

Cornici finitura 3 moduli STANDARD

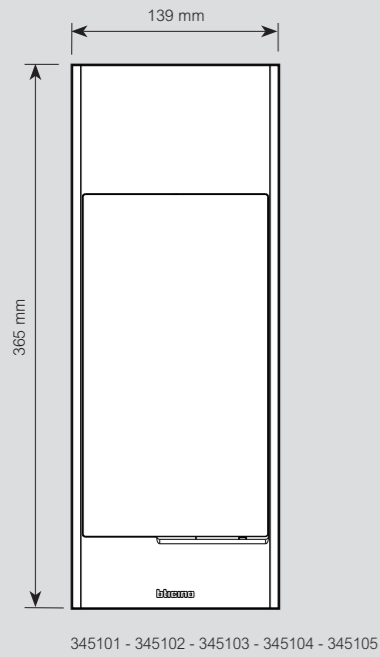

Cornici finitura 3 moduli PERSONALIZZABILI

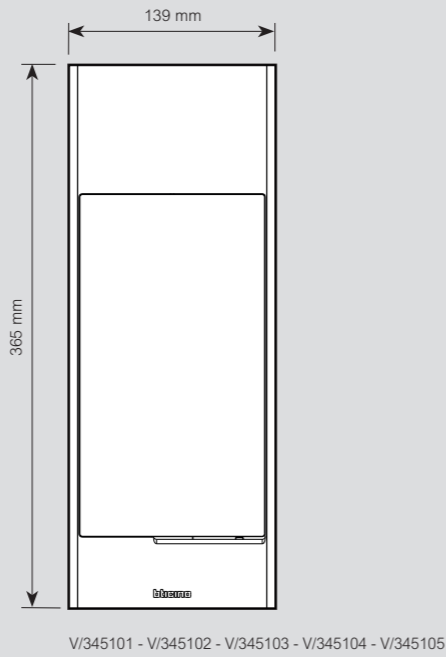

Dati dimensionali

Moduli tastiera aggiuntivi

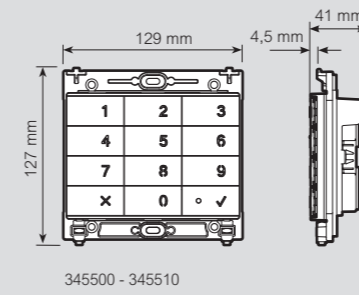

Modulo RFID Smart Access aggiuntivo

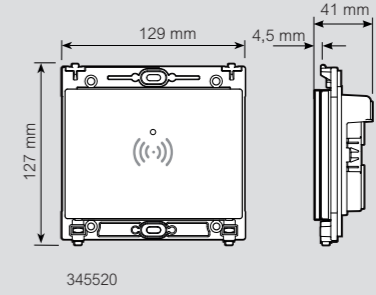

Modulo Teleloop aggiuntivo

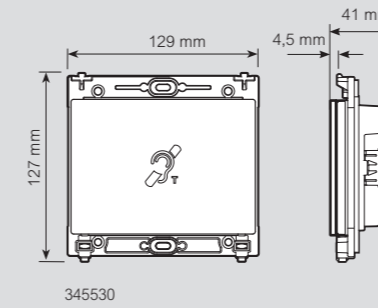

Cornici di finitura 1 modulo

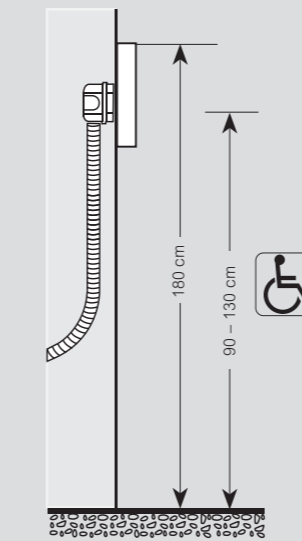
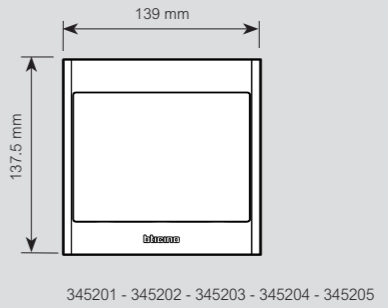

Dati dimensionali

Scatole da incasso 1 e 3 moduli

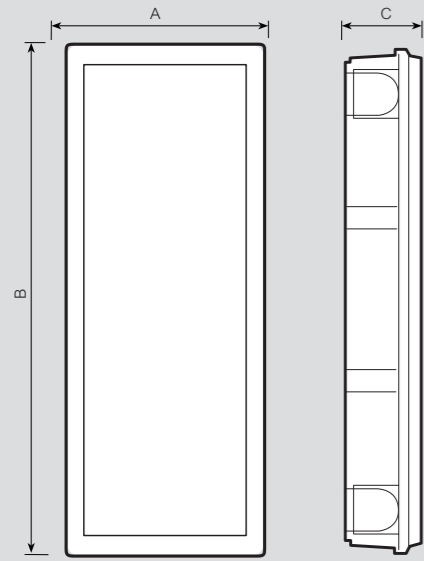

350010 - 350030

DIMENSIONI			
Articolo	A	B	C
350010	117	123	45
350030	117	306	45

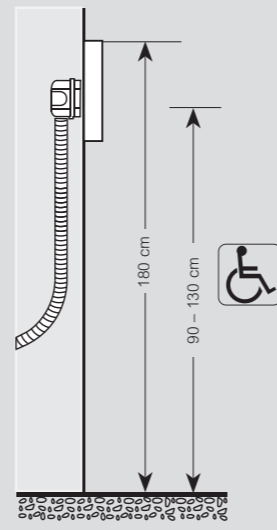

Scatole da parete 3 moduli

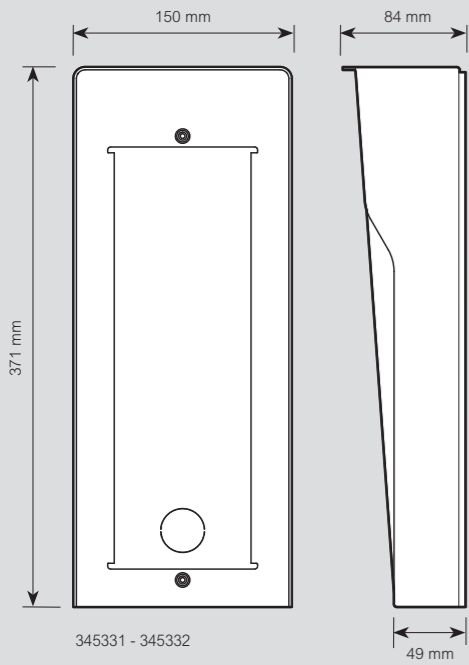

345331 - 345332

Scatole da parete 3 + 1 moduli

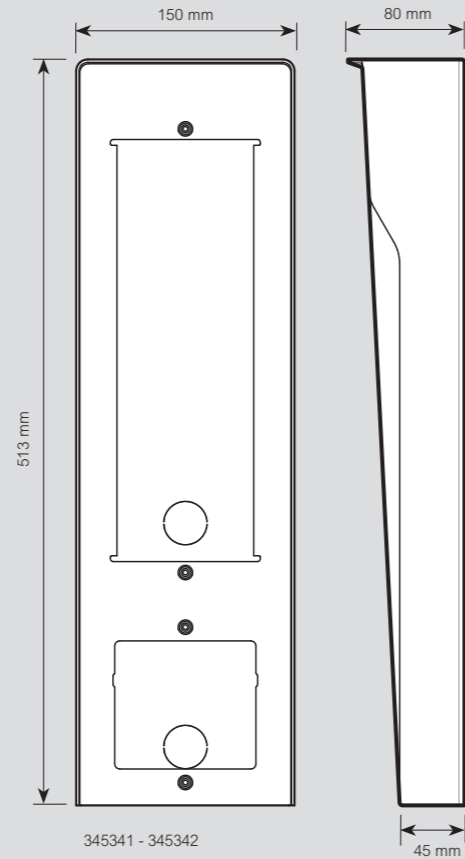

345341 - 345342

Scatole da parete 1 modulo

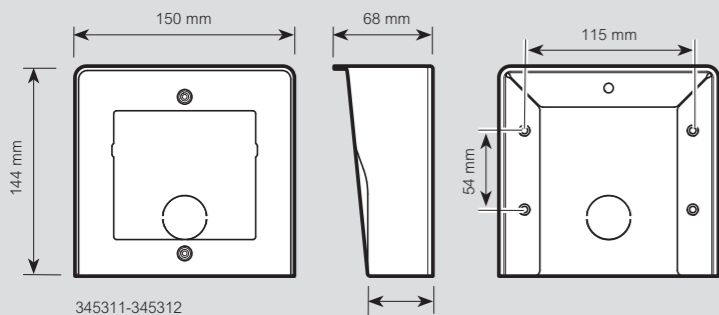

345311-345312

Dati dimensionali

Piastre di copertura XL

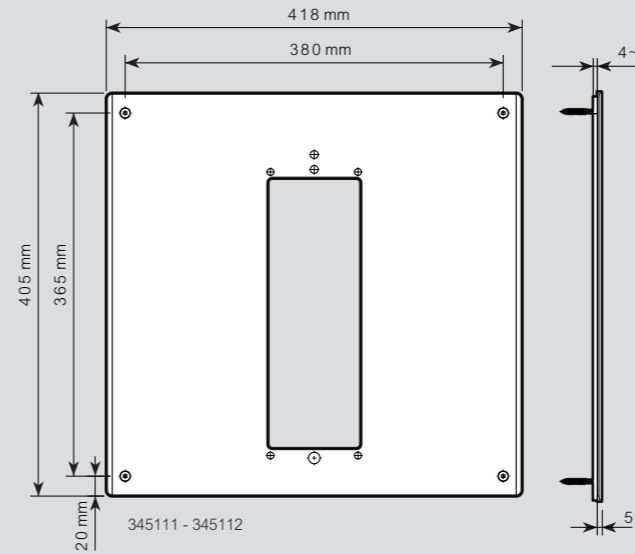

345111 - 345112

Piastre compatibili con Linea 300

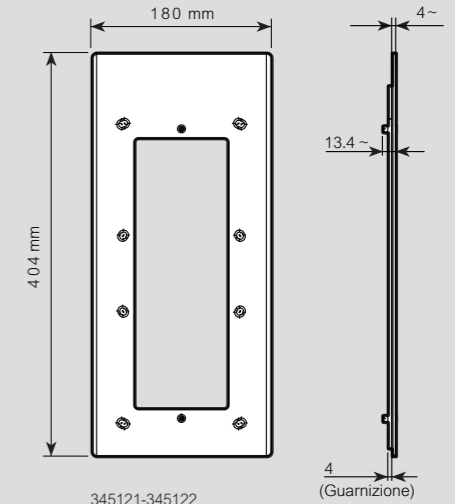

345121-345122

4
(Guarnizione)

Telaio - Supporto 3 moduli

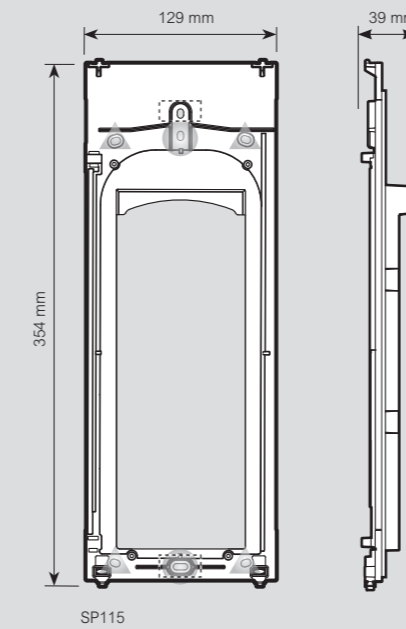

SP115

Telaio - Supporto 1 modulo

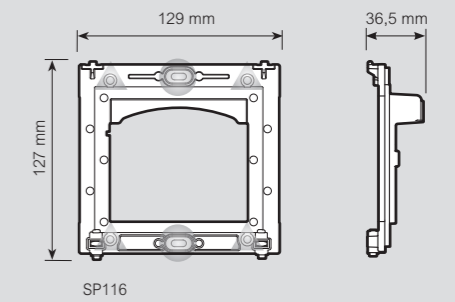

SP116

Linea 5000

Digitale. Funzionale. Performante.



Software e tools online per la progettazione, preventivazione e personalizzazione

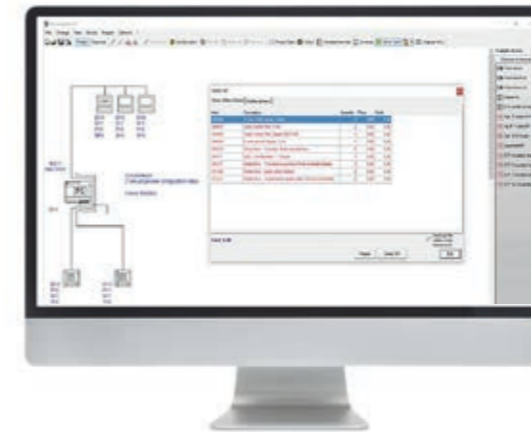

YouDiagram

Software per la progettazione e preventivazione di impianti cito videocitofonici BTicino (2 Fili, IP, 8 Fili e analogici).

Consente la disegnazione dello schema di impianto unifilare, l'esportazione nei formati PDF e DXF, scelta e finitura dei prodotti, configurazione dei dispositivi e verifica degli assorbimenti di corrente.

Scaricabile da: <https://professionisti.bticino.it/strumenti/software-di-progettazione/youdiagram>



Configuratore Videocitofonia

Applicazione Web per la configurazione e la preventivazione impianti cito videocitofonici per la villa e per il condominio.

Cosa consente di fare:

- 1. Creazione impianto**, in base alla tipologia di sistema e alle caratteristiche dell'immobile.
- 2. Ottenere un preventivo**. Al termine della configurazione viene generata una lista materiale dettagliata e completa.
- 3. Accedere al progetto in ogni momento**. Accesso alla propria area riservata per consultare o modificare il progetto.

Accessibile da: <https://professionisti.bticino.it/strumenti/configuratori-web/configuratore-videocitofonia>

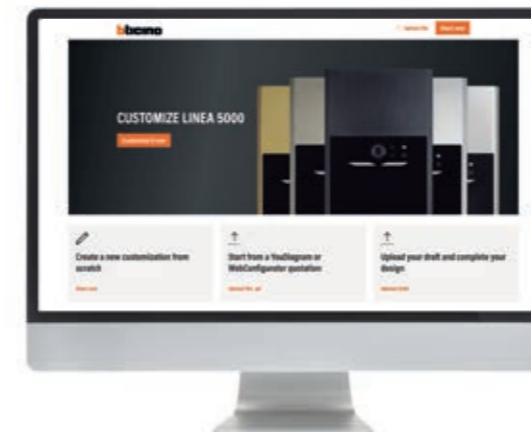

Online tool personalizzazione cornici finitura Linea 5000

Applicazione online per la personalizzazione delle cornici di finitura Linea 5000 con testi, loghi e grafismi specifici.

Una volta completata la personalizzazione online, l'utilizzatore procede con la stampa di un file PDF avente codice univoco. Il grossista riceve questo PDF dall'installatore / funzionario comm.le e invia questo file a BTicino unitamente all'ordine. Internamente a BTicino, l'evasione dell'ordine rientra nel flusso degli «ordini speciali».

Accessibile da: [software YouDiagram](#) e [configuratore videocitofonia](#).

BTicino SpA
Viale Borri, 231
21100 Varese - Italy
www.professionisti.bticino.it



Servizio Clienti

Assistenza tecnica Pre e Post vendita, informazioni commerciali, documentazione, assistenza navigazione portali e reclami.

Numero attivo dal lunedì al venerdì dalle ore 8.30 alle 18.30.
Al di fuori di questi orari è possibile inviare richieste tramite i contatti del sito web.
La richiesta sarà presa in carico e verrà dato riscontro il più presto possibile.

Organizzazione di vendita e consulenza tecnica

AREA COMMERCIALE NORD OVEST

Piemonte - Valle d'Aosta
Liguria - Lombardia Ovest

Ufficio Regionale
10148 Torino
Via Ala di Stura, 67
Tel. 011/9502611
Fax 011/9502666

Ufficio Regionale
20016 Pero (MI)
Via Sempione, 197
Tel. 02/45874511
Fax 02/45874515

AREA COMMERCIALE NORD EST

Veneto - Trentino Alto Adige
Friuli Venezia Giulia
Lombardia Est

Ufficio Regionale
36050 Quinto Vicentino (VI)
Via dell'Artigianato, 11
Tel. 0444/870811
Fax 0444/870829

AREA COMMERCIALE CENTRO

Emilia Romagna - RSM
Marche - Toscana - Lazio
Abruzzo - Umbria - Molise

Ufficio Regionale
40069 Zola Predosa (BO)
Via Nannetti, 5/A
Tel. 051/6189911
Fax 051/6189999

Ufficio Regionale
50136 Firenze
Via Aretina, 265/267
Tel. 055/6557219
Fax 055/6557221

Ufficio Regionale
00153 Roma
Viale della Piramide Cestia, 1
pal. C - 4° piano - int. 15/16
Tel. 06/5783495
Fax 06/5782117

Ufficio Regionale
60019 Senigallia (AN)
Via Corvi, 18
Tel. 071/668248
Fax 071/668192

AREA COMMERCIALE SUD/ISOLE

Campania - Basilicata - Puglia
Calabria - Sicilia - Sardegna

Ufficio Regionale
80059 S. Maria La Bruna
Torre del Greco (NA)
Via dell'Industria, 22
Tel. 081/8479500
Fax 081/8479510

Ufficio Regionale
70026 Modugno (BA)
Via Paradiso, 33/G
Tel. 080/5352768
Fax 080/5321890

Ufficio Regionale
95037 San Giovanni
La Punta (CT)
Via Galileo Galilei, 18
Tel. 095/7178883
Fax 095/7179242

Ufficio Regionale
09121 Cagliari
c/o centro Commerciale I
MULINI
Piano Primo int. 1
Via Piero della Francesca, 3
Località Su Planu
Tel. 070/541356
Fax 070/541146



bticino
A brand of **legrand**